

パスタブリッジ・コンテスト要綱

ルール説明

- 30cmの空間にパスタにて製作したブリッジを架け、耐荷重を競います。
- 製作時間は2時間30分とします。
- パスタ接合部の固定はすべてホットボンド（グルーガン）にて行います。
- 完成ブリッジの重量は100g以下としてください。（オーバーしたブリッジは参考記録とします。）
- 計量は計量板をブリッジ中央部に設置し測定します。（計量板設置スペースも考慮して下さい。）

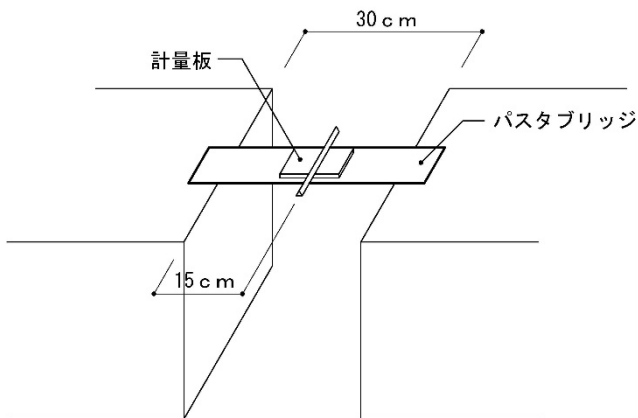

作り方

- パスタは基本、手で切断します。
（会場にカッター、カッターマット等は用意していません）
 - ホットボンド（グルーガン）を利用し固定します。
（他接着剤の使用は一切禁止です）
- 注：グルーガン先端部は高温となるので触らないで下さい。

計量

（1チームずつ製作者自身にて行っていただきます。）

- くじにて測定順を決めます。
- 製作ブリッジの重量を測定します。
（100g以上の場合は参考記録とします。）
- 30cmの空間にブリッジ設置します。
計量板も合わせてブリッジ中央に設置します。
- 計量板にバケツを吊るし、おもりとなるペットボトルを入れます。
（おもりは1000g、500g、250g、100g、50gを用意します）
- おもり設置後5秒間維持できた時点で記録として認められます。
- ブリッジが壊れ、おもりが落ちた時点で終了です。

使用材料

※会場にて用意されているもの

- パスタ（長さ 30cm）
- グルーガン（各チーム2台）
- ホットボンド（グルースティック）

※各チームにて用意いただくもの

- 定規
- 筆記具、仮止材等製作に使用する便利グッズ

